

LEGENDA :

Projekowane :

- 1 - Warstwa szelakalna z AC 11 S 50/70 KR3 grub. 4cm, wg PN-EN 13108-1
- 2 - Warstwa wiążąca z AC 11 W 50/70 KR3 grub. 4cm, wg PN-EN 13108-1
- 3 - Warstwa wyrównawcza z AC 11 W 50/70 KR2 75kg/m² (zaklinowanej) wg PN-EN 13108-1
- 4 - Betonowa kostka brukowa grub. 6cm kolor czarny
- 5 - Betonowa kostka brukowa grub. 8cm kolor czarny
- 6 - Podsyпка cementowa - płaskowa 1:4 grub. 5cm
- 7 - Podsyпка cementowa - płaskowa 1:4 grub. 3cm
- 8 - Podbudowa z kruszywa łamanego stabilizowanego mechanicznie o uziębieniu 0,31.5 grub. 20cm, wg PN-S-061(02)
- 9 - Podbudowa z kruszywa łamanego stabilizowanego mechanicznie o uziębieniu 0,31.5 grub. 15cm, wg PN-S-061(02)
- 10 - Podbudowa z kruszywa naturalnego grub. 10cm
- 11 - Krawężnik betonowy o wym. 15x30cm
- 11a - Krawężnik betonowy o wym. 15x30cm ułożony "na płask"
- 12 - Krawężnik betonowy najładowy o wym. 15x22cm
- 13 - Obrazek betonowy o wym. 6x20cm
- 14 - Lewa betonowa C12/15
- 15 - Geosiatka

Iskrojące :

- 16 - Podozwo gruntowe
- 17 - Konstrukcja - nawierzchnia bitumiczna
- 18 - Krawężnik betonowy

Przekrój charakterystyczny przez zjazd indywidualny

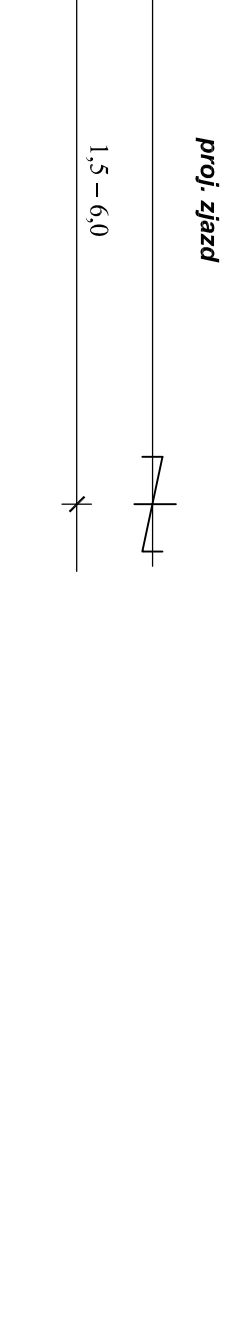

KOMPANIJA S.C.
 PROJEKTOWANIE I DOKUMENTACJA TECHNICZNA
 ul. Słowackiego 100, 42-600 Legnica
 tel. 71 420 32 00, fax 71 420 32 01
 www.komprojekt.com.pl

PRZECIENIE - Powiatowy Zarząd Dróg w Mieście Miazg
 ul. Krakowska 3, 06-200 Miazgi
 Długość projektu: 2334W
 Słowa Kluczowe: Chodnik - Krawężnik

PRZECIENIE - Przekładowa droga od km21+880 do km21+400

PRZECIENIE - ZESPÓŁ PROJEKTOWY

PRZECIENIE - Nazwa: Szycała 2016L
 Data: 15.02.2016
 Inżynier: Marek Majałowski

PRZECIENIE - Skala: 1:50
 Data: 15.02.2016
 Inżynier: Marek Majałowski

Przekrój

od km 24+496 do km 24+551

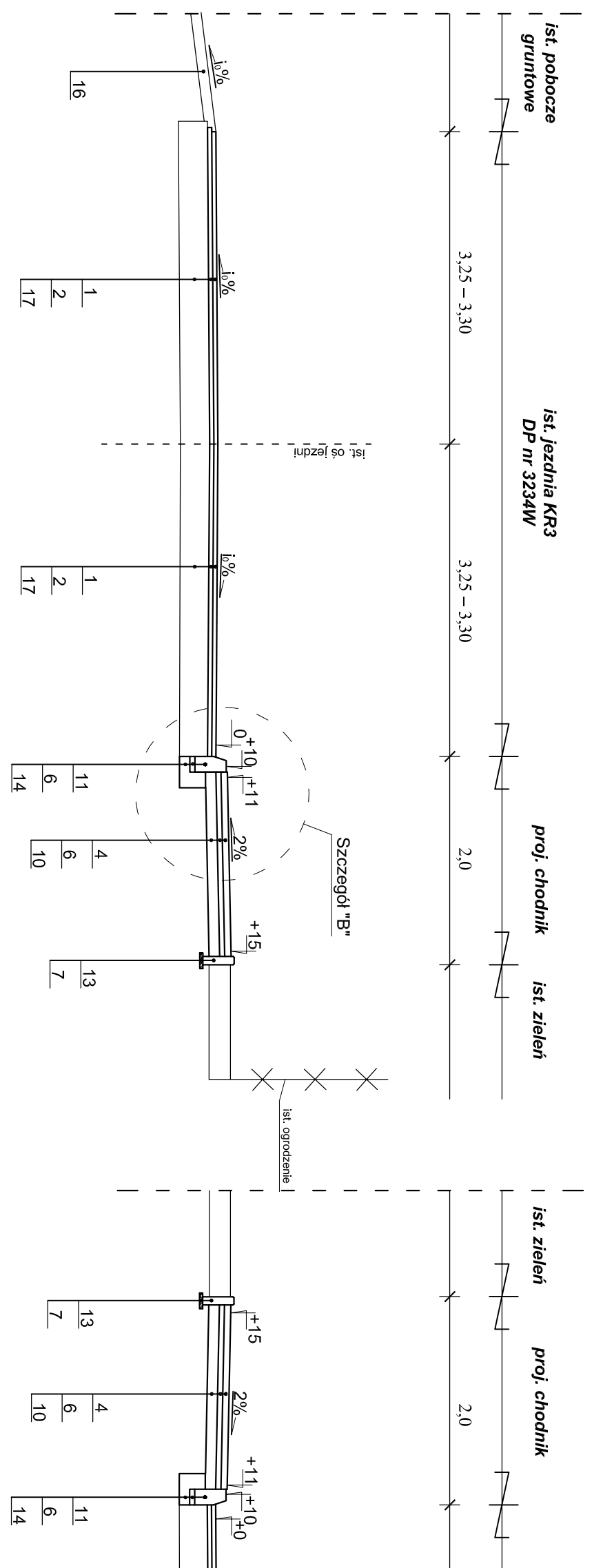

Przekrój

od km 23+650 do km 24+496

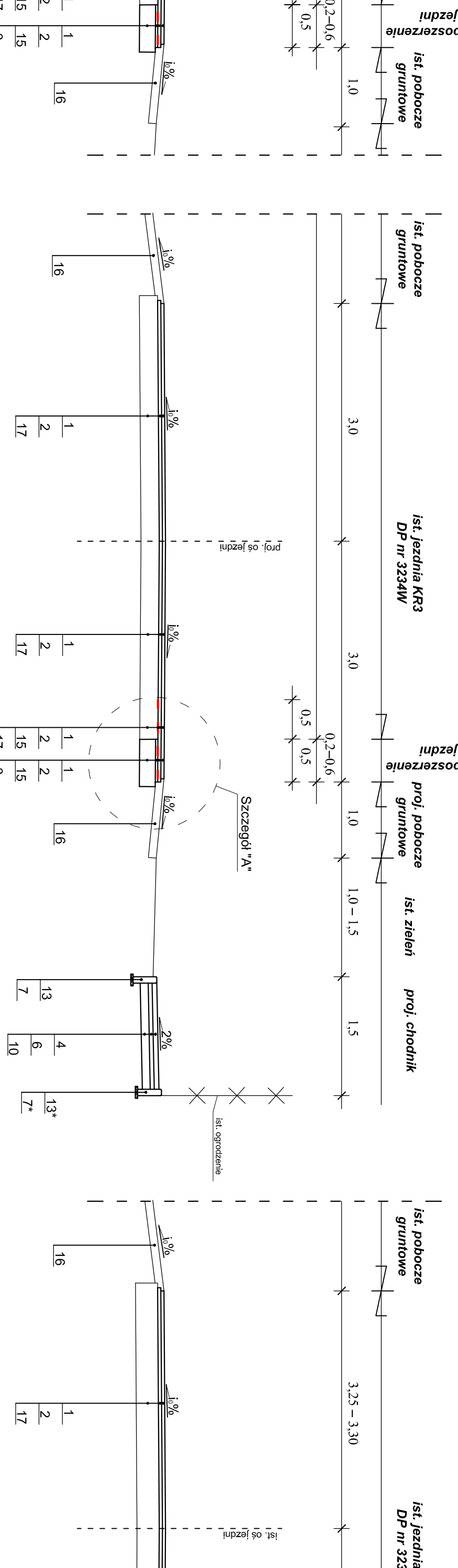

Przekrój

od km 23+021 do km 23+630

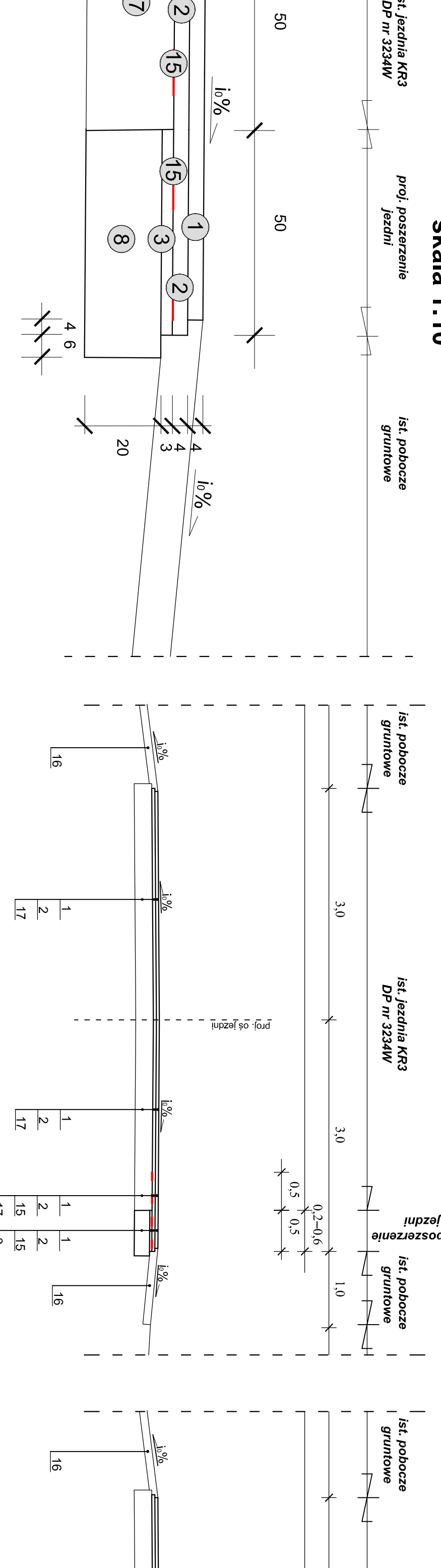

Przekrój

od km 21+880 do km 23+021

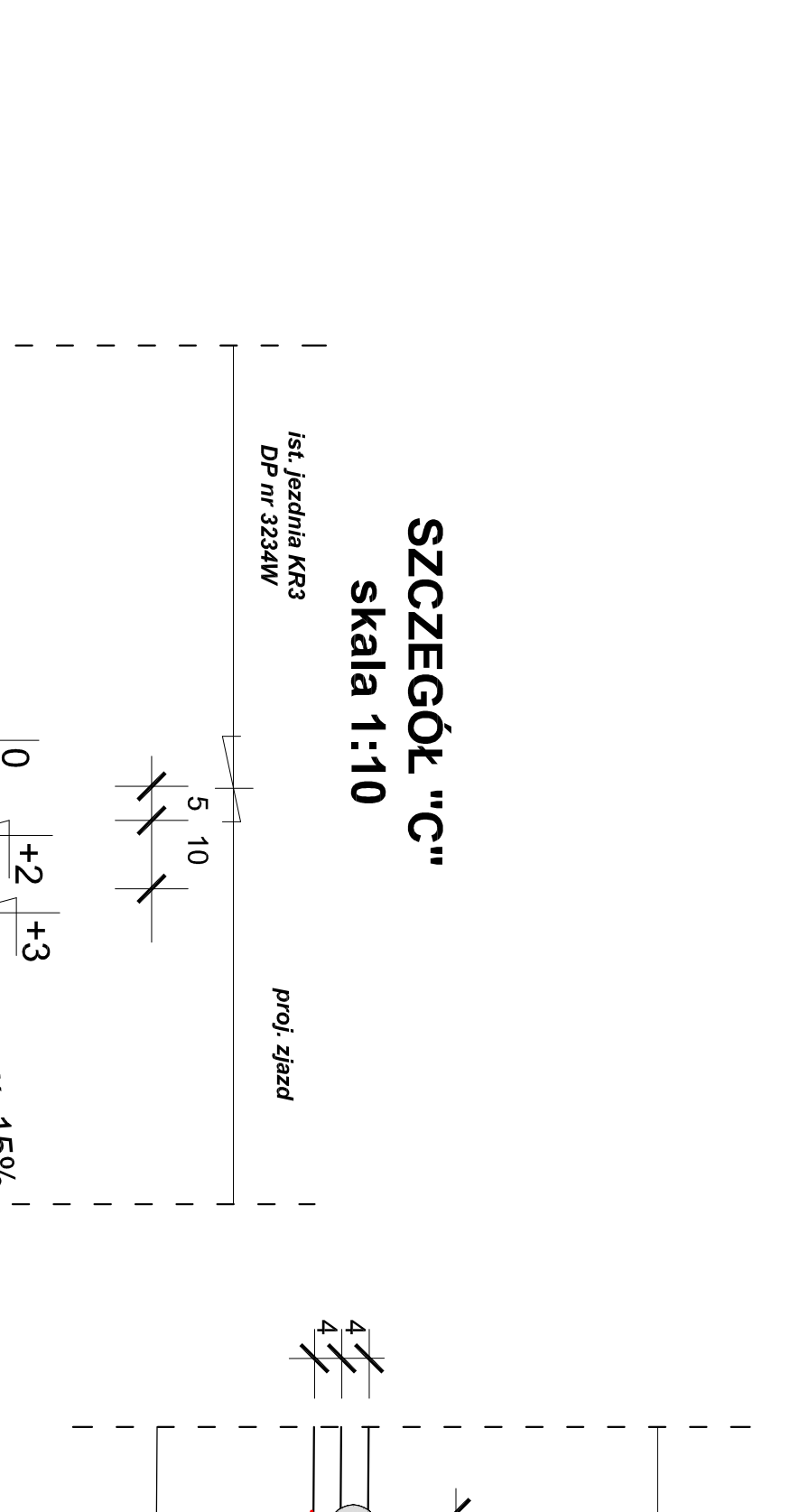

SZCZEGÓŁ "A"

skala 1:10

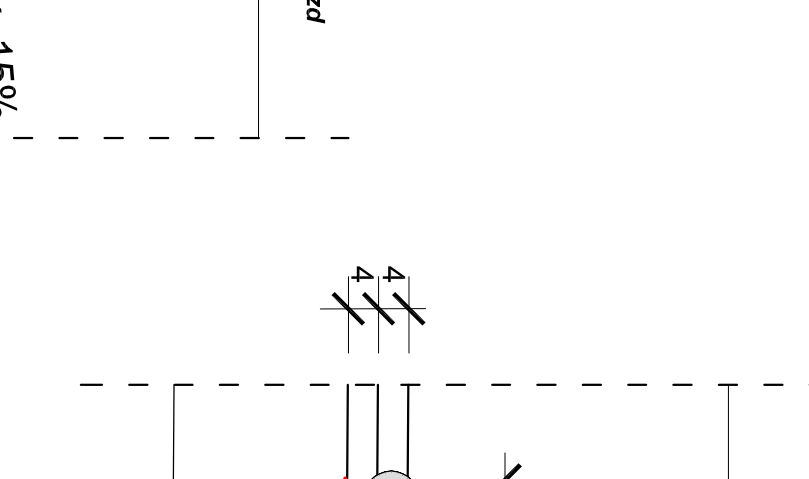

SZCZEGÓŁ "C"

skala 1:10

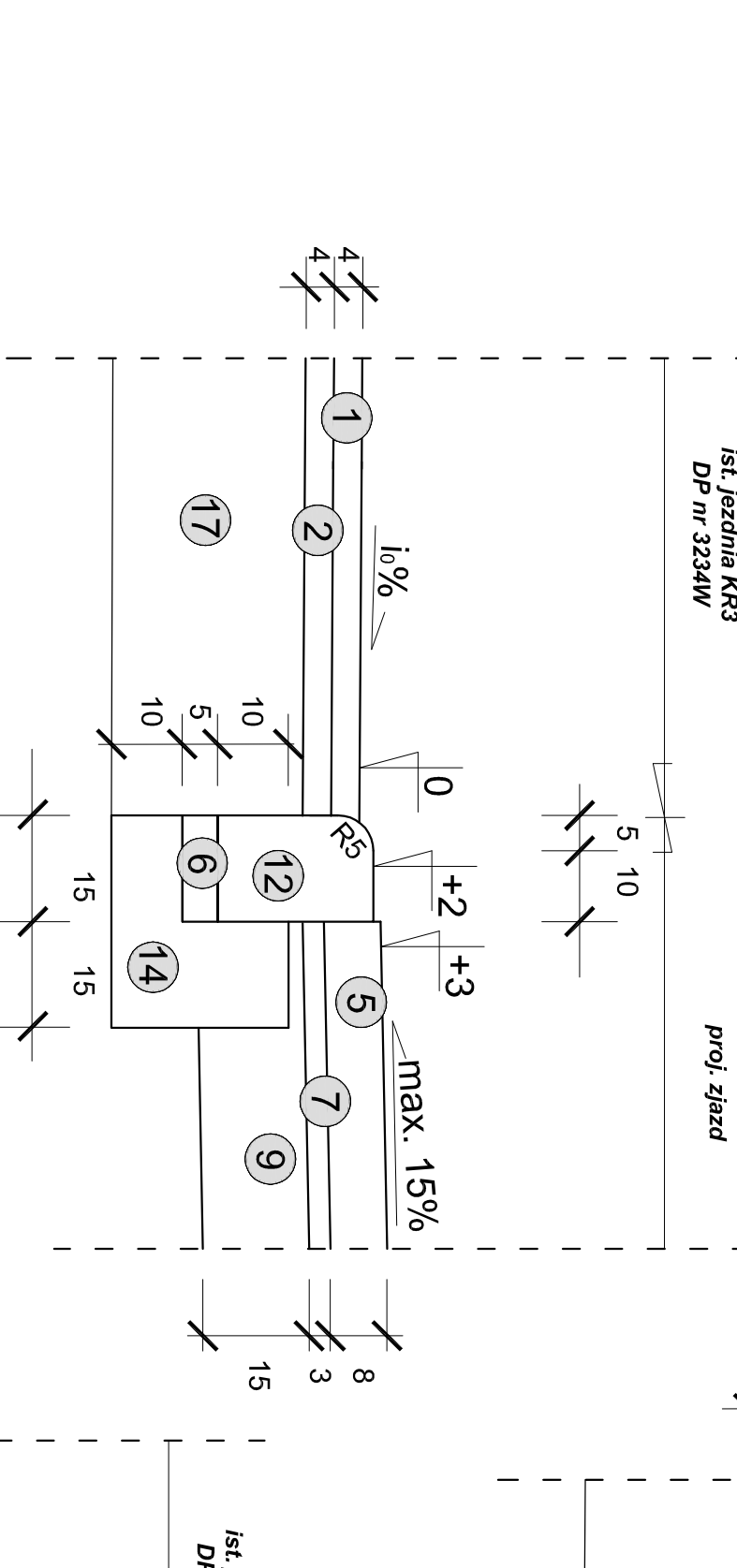

SZCZEGÓŁ "B"

skala 1:10

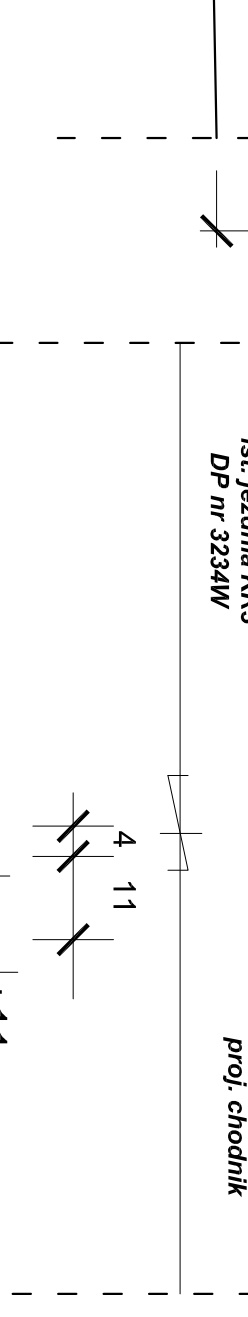

Przekrój

od km 24+591 do km 24+689

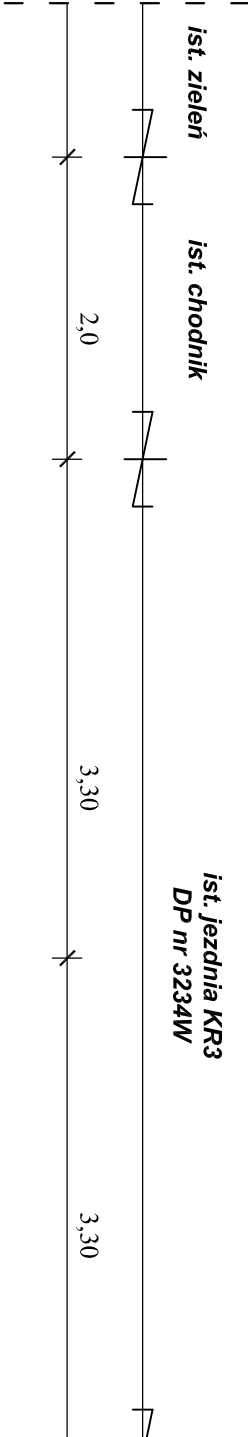

Przekrój

od km 24+813 do km 25+204

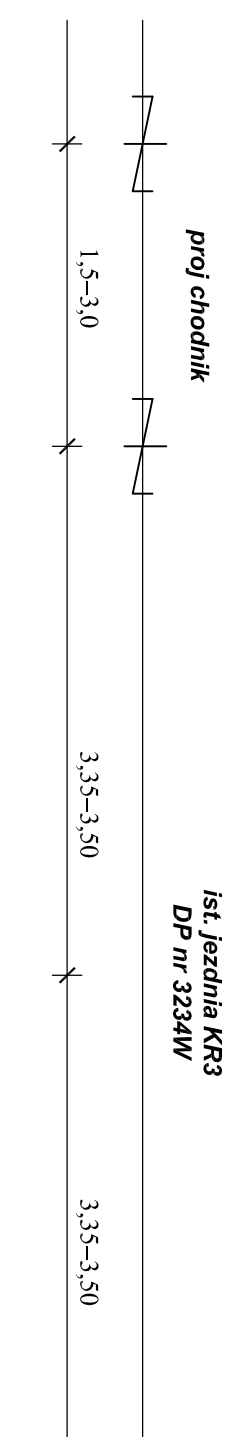

Przekrój

od km 25+204 do km 25+609

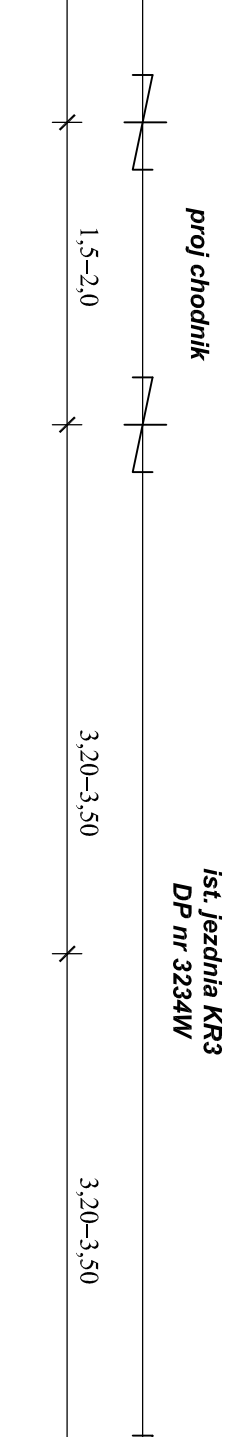

Przekrój

od km 25+719 do km 31+362,80

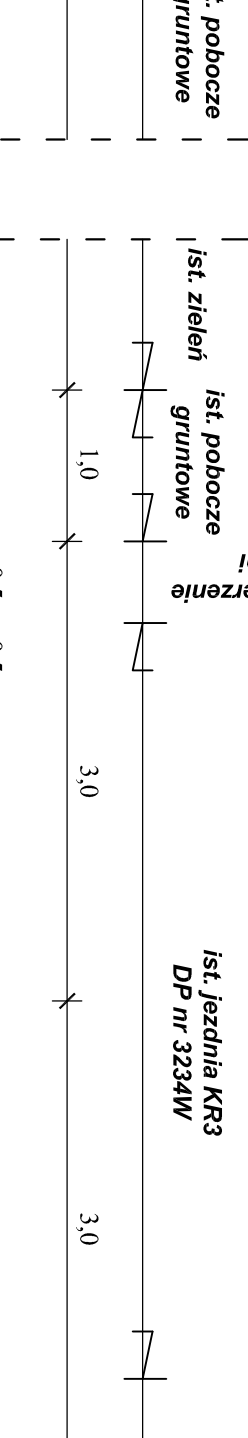

Przekrój

przez zjazd indywidualny

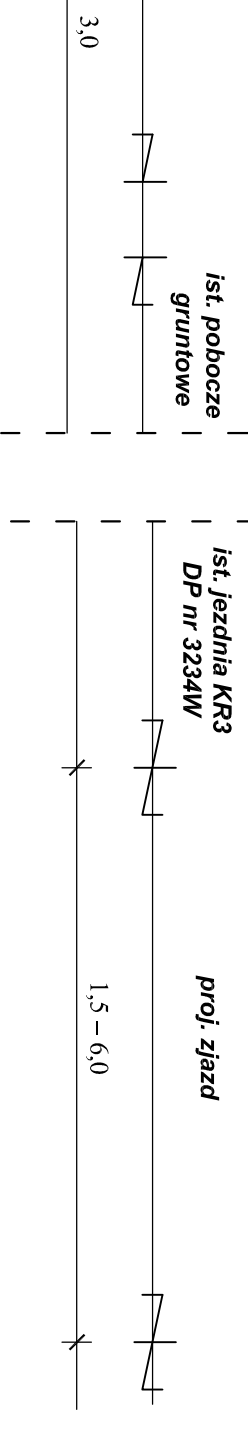

KOMPANIJA S.C.
 PROJEKTOWANIE I DOKUMENTACJA TECHNICZNA
 ul. Słowackiego 100, 42-600 Legnica
 tel. 71 420 32 00, fax 71 420 32 01
 www.komprojekt.com.pl

PRZECIENIE - Powiatowy Zarząd Dróg w Mieście Miazg
 ul. Krakowska 3, 06-200 Miazgi
 Długość projektu: 2334W
 Słowa Kluczowe: Chodnik - Krawężnik

PRZECIENIE - Przekładowa droga od km21+880 do km21+400

PRZECIENIE - ZESPÓŁ PROJEKTOWY

PRZECIENIE - Nazwa: Szycała 2016L
 Data: 15.02.2016
 Inżynier: Marek Majałowski

PRZECIENIE - Skala: 1:50
 Data: 15.02.2016
 Inżynier: Marek Majałowski